

533225 - 65 H

Fordítás az eredeti kezelési utasítás alapján készült

www.blackanddecker.eu

FSH10SM

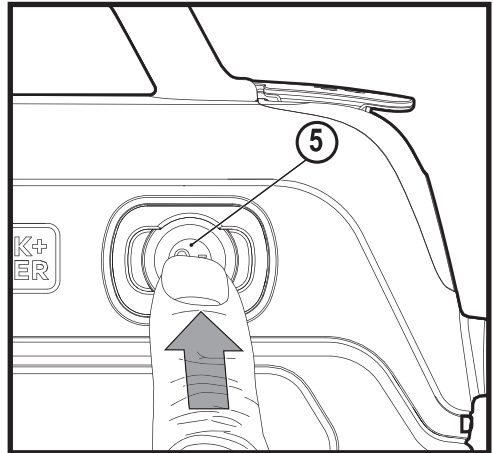
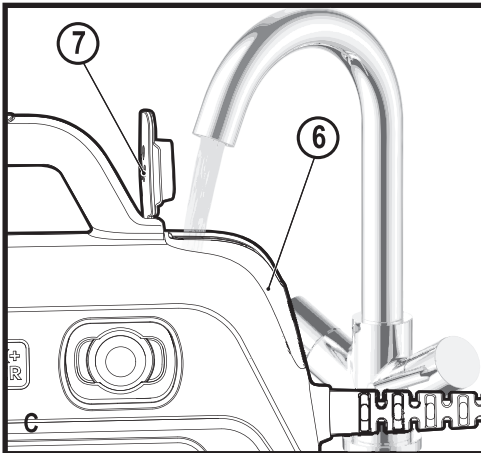
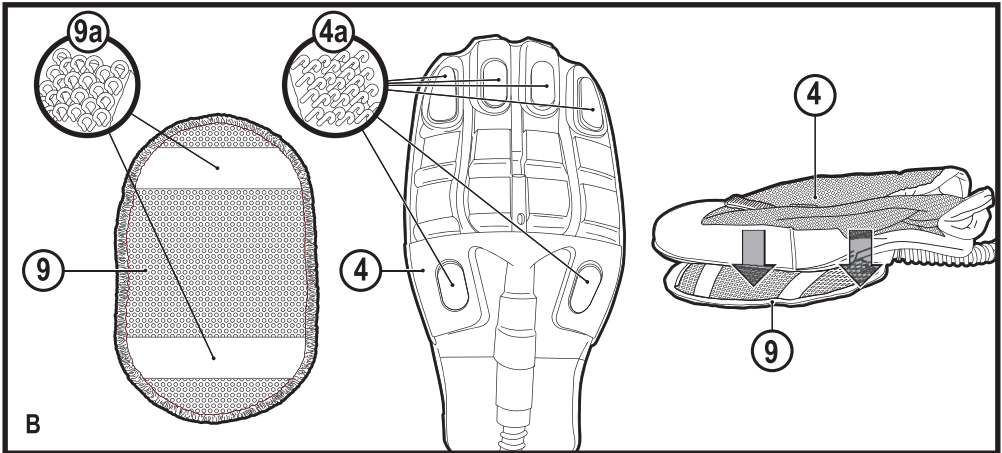
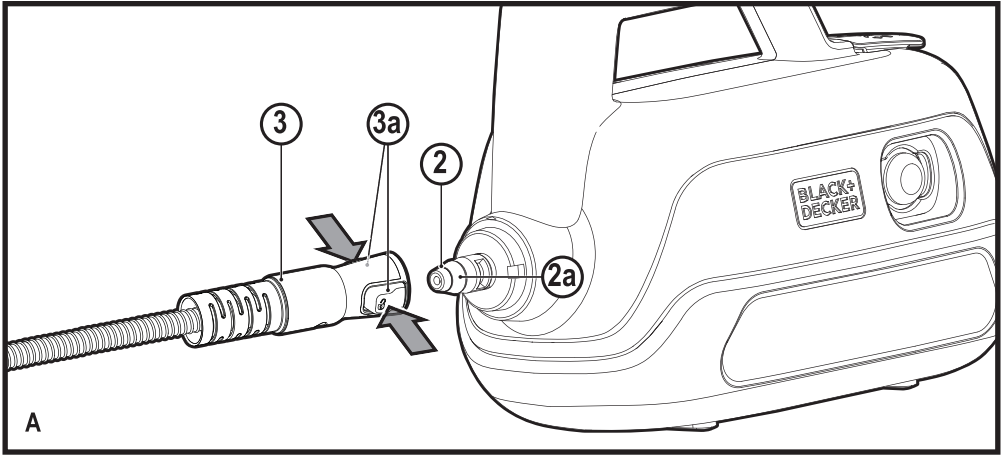

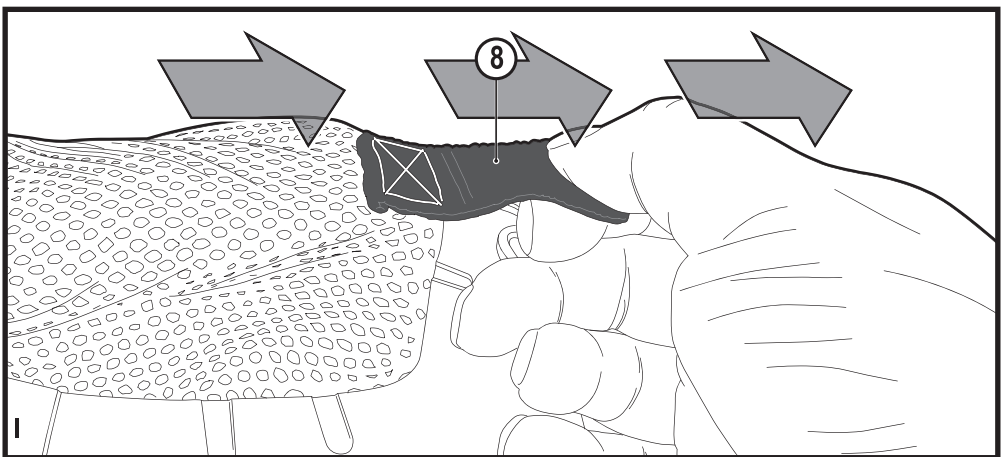
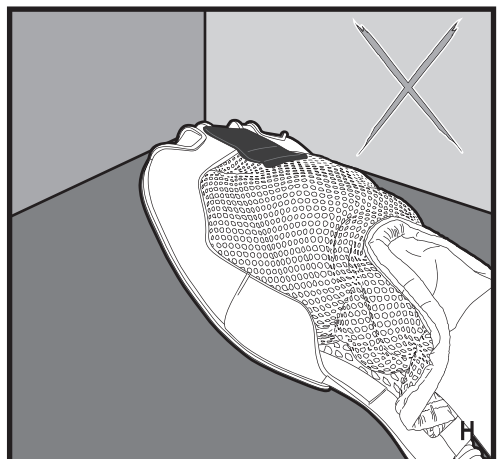
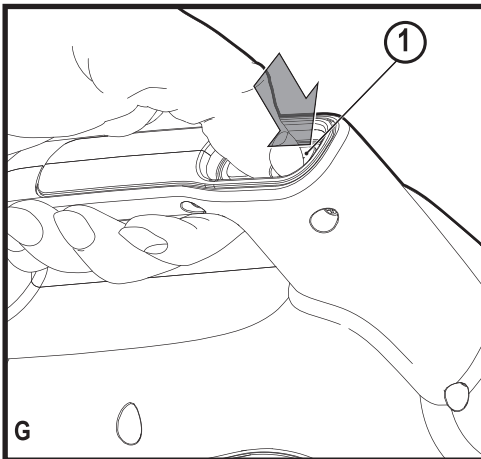
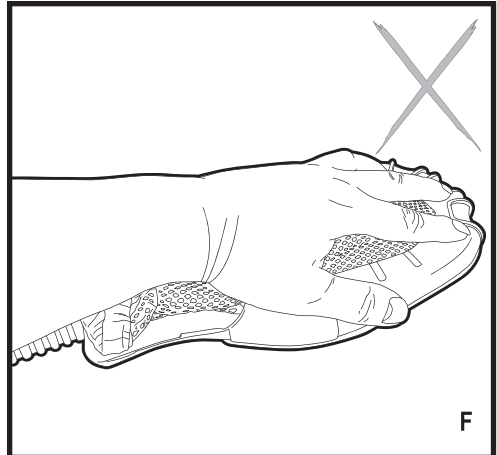
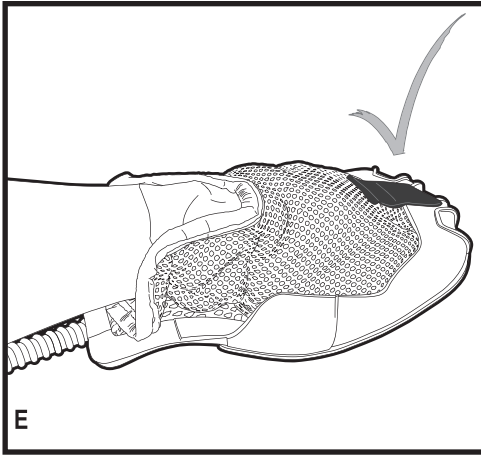

Rendeltetésszerű használat

Az Ön BLACK+DECKER™ FSH10SM SteaMitt™ gőztisztítóját burkolólapok, konyhapultok, valamint konyhai és fürdőszobai felületek fertőtlenítésére és tisztítására terveztük. Ez a készülék sem ipari használatra, sem bármilyen jellegű kültéri használatra nem alkalmas.

A víztartályt (6) kizárólag vízszintes helyzetben, konyhapulton vagy padlón szabad használni.

Biztonságtechnikai útmutatások



Figyelmeztetés!

készülék használata előtt olvassa át alaposan a Biztonsági, karbantartási és szervizelési kézikönyvet. A készülék használata előtt tanulmányozza át alaposan ezt a kézikönyvet.

Mások biztonsága

- ◆ Ezt a készüléket 8 éves és annál idősebb gyermekek, illetve csökkent fizikai, érzékelő vagy mentális képességű, illetve tapasztalattal és tudással nem rendelkező személyek csak felügyelet mellett használhatják, vagy ha kioktatták őket a készülék biztonságos használatára, és megértették a készülék használatával járó veszélyeket.
- ◆ Gyermekek nem játszhatnak a készülékkel. A készülék tisztítását és felhasználói karbantartását gyermekek nem végezhetik felügyelet nélkül.
- ◆ Ha a hálózati kábel sérült, a veszély elkerülése érdekében cseréltesse ki a gyártóval vagy egyik megbízott szakszervizével vagy hasonló szak-képzettségű személlyel.
- ◆ Tisztítás vagy karbantartás előtt húzza ki a készülék dugaszát a hálózati aljzatból.

- ◆ A folyadékot vagy a gőzt ne irányítsa elektromos komponenseket tartalmazó berendezések (pl. sütő belseje) felé.
- ◆ Az elektromos hálózatra csatlakoztatott készüléket ne hagyja felügyelet nélkül.
- ◆ Ha a készülék leesett, sérülés látható jele van rajta vagy szivárog, ne használja.
- ◆ A felfűtés vagy lehűtés alatt álló készüléket tartsa gyermekektől távol.
- ◆ A karmantyút soha ne irányítsa saját maga vagy más személy felé.

A készüléken elhelyezett címkek

A szerszámon a dátumkóddal együtt a következő piktogramok láthatók:



VIGYÁZAT Forró gőz



Fejjel lefelé történő használat során csepeg a víz



A gőz minden oldalon kiszökik a tartályból



A készüléket tilos felügyelet nélkül kisgyermek közelében használni



Csak kézzel mosható

Részegységek

1. Gözadagoló gomb
2. Gőzfúvóka
3. Tömlő
4. Karmantyú
5. Be- és kikapcsoló gomb
6. Vízartály
7. Tartálysapka
8. Gyorskioldó fül
9. Tisztítópárna

Összeszerelés



Figyelmeztetés! Mielőtt a következőkben ismertetett műveletek bármelyikét elkezdené, győződjön meg arról, hogy a készülék ki van kapcsolva, ki van húzva a konnektorból, lehűlt és nincs benne víz.

A tömlő és tartozékok felszerelése (A és B ábra)

Figyelmeztetés! Minden egyes használat előtt ellenőrizze a gőzfúvóka (2) és a tömlő (3) tömítését (2a). Ha a tömítés hiányzik vagy sérült, forduljon a legközelebbi szakszervizhez. Ne használja a készüléket.

A tömlő csatlakoztatása (A ábra)

- Nyomja be a tömlő (3) mindkét oldalán lévő rögzítőket (3a).
- Nyomja rá a tömlőt (3) a gőzfúvókára (2), majd engedje el a rögzítőket (3a).

Fontos! A SteaMitt™ gőztisztító használata előtt győződjön meg arról, hogy a tömlő (3) biztonságosan rögzítve van. Ha a csatlakozásnál szökik a gőz, a SteaMitt™ kesztyű helytelenül van illesztve. Hagyja lehűlni a készüléket, majd illessze be újból a tömlőt.

A tömlő és a tartozékok eltávolítása (A és B ábra)

Figyelmeztetés! A gőzfúvóka, a tömlő és a SteaMitt™ kesztyű használat közben felforrósodik.

A tartozékok eltávolítása előtt hagyja a készüléket és a tartozékokat lehűlni.

A tömlő eltávolítása („A” ábra)

- Nyomja be a tömlő (3) valamelyik oldalán lévő rögzítőket (3a), majd húzza le a tömlőt a gőzfúvókáról (2).

A vízartály feltöltése (C ábra)

Tartsa szem előtt! Tiszta csapvízzel tölts fel a vízartályt. Ne használjon vegyszereket vagy bármilyen más adalékanyagot.

Tartsa szem előtt! Olyan helyeken, ahol a víz nagyon kemény, desztillált víz használata ajánlatos.

- Kapcsolja ki és áramtalanítsa a készüléket.
- A sapkát (7) felhajtva nyissa ki a töltőnyílást.
- Tölts fel a tartályt (6) vízzel.

Figyelmeztetés! A vízartály úrtartalma 0,10 liter. Ne töltsse túl a tartályt.

- Tegye vissza a szűrősapkát.

Tartsa szem előtt: Győződjön meg arról, hogy a szűrősapka biztonságosan zár.

Tartsa szem előtt: A SteaMitt™ gőztisztítóval ne használjon vegyi tisztítószereket.

A tisztítópárna felszerelése (B ábra)

- Illessze a tisztítópárnát (9) a SteaMitt™ (4) gőztisztító egységhez úgy, hogy a tisztítópárna felső oldalán található tépőzáras csikokat (9a) a SteaMitt™ (4) gőztisztító egység alján található tépőzáras papucskokhoz (4a) tapasztja. Nyomja le egy határozott mozdulattal.

Figyelmeztetés! A SteaMitt™ gőztisztító egységet nem célszerű megfelelően csatlakoztatott tisztítópárna nélkül használni.

Tartsa szem előtt: A SteaMitt™ kesztyűhöz háromféle, különböző vastagságú tisztítópárna csatlakoztatható. A legvékonyabb tisztítópárna háromdimenziós tárgyak (például csaptelepek stb.) tisztítására használható. A vastagabb tisztítópárnák nagyobb kiterjedésű, sík felületek tisztítására szolgálnak.

Használat

Be- és kikapcsolás

- A készülék bekapcsolásához nyomja meg az üzemi kapcsolót (5). A SteaMitt™ kesztyű kb. 15 másodperc alatt melegszik fel.

Tartsa szem előtt: A gőzműködtető gombot csak akkor nyomja meg, ha előtte a kezét már a SteaMitt™ kesztyűbe helyezte.

- Gőz előállításához nyomja meg az egység tetején található gőzműködtető gombot (1).
- A készülék kikapcsolásához kapcsolja ki a gőzkapcsolót (1), majd nyomja meg a be-/kikapcsoló gombot (5).

Vigyázat! A készülék kikapcsolásához kapcsolja ki a gőzkapcsolót (1), majd nyomja meg a be-/kikapcsoló gombot (5).

Tartsa szem előtt! Első feltöltésnél vagy száraz használat után csak kb. 45 másodperc múlva képződik gőz.

Javaslatok a készülék optimális használatához

Általános

- Az optimális tisztítási hatások elérése és fenntartása érdekében a SteaMitt™ kesztyűt kizárólag csatlakoztatott tisztítópárnával együtt használja.
- A SteaMitt™ gőztisztítóval ne használjon vegyi tisztítószereket vagy bármilyen más típusú adalékanyagokat.
- Célszerű a takarítást a kényes felületekkel (például a tükrökkel) kezdeni, amikor a tisztítópárna még majdnem teljesen száraz, hiszen így elkerülhető a csikosodás.
- A SteaMitt™ gőztisztító egységet tilos hideg üvegfelületeken (például kültérre néző ablakokon) használni, mert a hirtelen hőmérsékletváltozás és a jelentős hőmérsékletkülönbség kárt tehet a hideg üvegfelületekben.

Vigyázat! Fontos, hogy figyelemmel kísérje a víztartályban (6) lévő víz szintjét. Mielőtt a fertőtlenítés/tisztítás folytatásához feltölténé a víztartályt, állítsa a SteaMitt™ gőztisztító be-/kikapcsoló gombját „OFF” (KI) állásba. Húzza ki a dugaszát a konnektorból, és tölts fel a víztartályt (6).

⚠ **Figyelmeztetés!** A SteaMitt™ gőztisztítót mindig az E ábrán látható módon kell használni, úgy, hogy a keze védőkesztyű belsejében található.

⚠ **Figyelmeztetés!** Soha ne próbálja a SteaMitt™ gőztisztítót a külső felületénél fogva használni (lásd az F ábrát, máskülönben a készülék leforrázhatja a kezét.

⚠ **Figyelmeztetés!** Ne használja a SteaMitt™ gőztisztító egységet szűk sarkokban (lásd a H ábrát).

⚠ **Figyelmeztetés!** Ha használat közben bármilyen problémával szembesül, akkor szükség szerint a gyorskioldó fül (8) segítségével szabadíthatja ki a kezét gyorsan a SteaMitt™ kesztyűből (lásd az I ábrát).

Használat után (E ábra)

- ♦ Kapcsolja ki („OFF”) állásba a SteaMitt™ készüléket. Kapcsolja ki („OFF”) állásba) a gőzműködtető gombot (1), majd nyomja meg a be-/kikapcsoló gombot (5).
- ♦ Várja meg, amíg a SteaMitt™ gőztisztító lehül.
- ♦ Húzza ki a SteaMitt™ gőztisztító dugaszát a konnektorból.
- ♦ Üritse ki a víztartályt.
- ♦ Vegye le a tisztítópárnát (9), és mossa ki a következő használatához.

Műszaki adatok

| | | FSH10SM |
|--------------------|-----------------|---------|
| Feszültség | V _{ac} | 230 |
| Teljesítmény | W | 1000 |
| Tartály ürtartalma | ml | 100 |
| Súly | kg | 1,65 |

Hibaelhárítás

Ha úgy látja, hogy készüléke nem működik megfelelően, kövesse az alábbi útmutatásokat. Ha ez nem oldja meg a problémát, vegye fel a kapcsolatot a helyi BLACK+DECKER márkaszervizzel.

| Hiba | Lépés | Lehetséges megoldás |
|---|-------|--|
| Nem kapcsol be a SteaMitt™ gőztisztító. | 1. | Ellenőrizze, hogy a készülék rá van-e dugaszolva a konnektorra. |
| | 2. | Az üzemi kapcsolóval (5) ellenőrizze, hogy a készülék be van-e kapcsolva. |
| | 3. | Ellenőrizze a biztosítékokat a dugaszban. |
| A SteaMitt™ gőztisztító nem állít elő gőzt. | 4. | Kapcsolja be a gőzműködtető kapcsolót (1). A készülék pár másodperc elteltével elkezdji előállítani a gőzt. |
| | 5. | Ellenőrizze, hogy tele van-e a víztartály. |
| A SteaMitt™ gőztisztító használat közben leállítja a gőz előállítását. | 6. | Végezze el az 5., majd a 3. lépést. |
| A SteaMitt™ gőztisztító használat közben túl kevés gőzt állít elő. | 7. | Végezze el az 5. lépést. |
| A gőz váratlan helyeken szökik a készülékből. | 8. | A kézikönyv összeszereléssel foglalkozó fejezetében megtalálja, hogyan kell helyesen felszerelni a részegységeket és tartozékokat. Ellenőrizze, hogy lát-e bármilyen – szakadásra vagy elkopásra utaló – jelet a SteaMitt™ kesztyűn és/vagy a tisztítópárnán. Ha a jelenség továbbra is fennáll, akkor ne használja tovább a készüléket. |
| Hol kaphatok további tájékoztatást / tartozékokat a mop gőztisztítóhoz? | 9. | www.blackanddecker.co.uk/steammitt www.blackanddecker.ie/steammitt |

Az Önhöz legközelebb eső hivatalos márkaszerviz a kézikönyvben megadott helyi Black & Decker képviselő segítségével érheti el. Alternatív megoldásként a szerződött Black & Decker szervizek listája, illetve az eladásutáni szolgáltatásaink és ezek elérhetőségének részletes ismertetése a következő internetes címen érhető el: www.2helpU.com

Kérjük, látogassa meg a www.blackanddecker.hu weboldalunkat, hogy regisztrálja az új BLACK+DECKER termékét, ill. hogy megismerje az új termékeinkkel és egyedi ajánlatainkkal kapcsolatos legújabb híreinket. A BLACK+DECKER márkával és termékválasztékunkkal kapcsolatos további tájékoztatást a www.blackanddecker.hu internetes címen találhat.

JÓTÁLLÁSI FELTÉTELEK

Gratulálunk Önnek ezen magas minőséget képviselő BLACK+DECKER készülék megvásárlásához!

Az elektromos kéziszerszámaink minősége iránti elhivatottságunk jegyében **a jogszabályban előírtnál kedvezőbb, már 5.000,- Ft-tól 250.000,- Ft bruttó értékhatárig 2 év jótállást** vállalunk a fogyasztói szerződések esetében. **250.000,- Ft bruttó értékhatár felett a jogszabályban előírt 3 év időtartamú jótállást** vállaljuk.

Az áru hibás teljesítése esetén a fogyasztót a jogszabály szerinti kellekszavatossági jogok gyakorlása térítésmentesen megilleti, e jogait a jótállás nem érinti. Felhívjuk szíves figyelmüket, hogy a termék ipari, professzionális felhasználásra nem alkalmazható!

- 1) A Stanley Black & Decker Hungary Kft. a jótállás, kellek- és termékszavatosság alapján végzett igényérvényesítést a Polgári Törvénykönyvről szóló 2013. évi V. törvény vonatkozó szabályozása, a 19/2014. (IV.29.) NGM rendelet és a 151/2003. (IX.22.) Kormányrendelet, továbbá a 379/2021. (VI.30.) Kormányrendelet szerint végzi a jótállási idő, illetve a kellek- és termékszavatossági jogok érvényesíthetőségének teljes időtartama alatt, aszerint, hogy a szerződés megkötésekor vagy azt megelőzően rendelkezésre álló, és kapcsolódó reklámokban foglalt feltételek szerint felel a hibás teljesítésért. Az igényérvényesítés lehetősége az áru részét képező, vagy azazal összekapcsolt digitális tartalomra és digitális szolgáltatásra is kiterjed.
 - a) A fogyasztó jótállási igényét a jótállási jeggyel érvényesítheti, ezért kérjük azt őrizze meg. Nem tehető az érvényesítés feltételévé a termék felbontott csomagolásának a fogyasztó általi visszaszolgáltatása.
 - b) Vásárláskor a forgalmazónak (kereskedőnek) a jótállási jegyben fel kell tüntetnie a vállalkozás nevét, a termék azonosítására alkalmas megnevezését és típusát, továbbá – ha van – gyártási számát, a gyártó nevét, címét, ha nem azonos a vállalkozással, valamint a szerződés-kötés, illetve a termék fogyasztó részére történő átadásának vagy vállalkozás általi üzembe helyezésének időpontját. A jótállási jegyvet a forgalmazó (kereskedő) nevében eljáró személynek alá kell írnia és a kereskedés azonosítására alkalmas tartalmú (minimum cégnév, üzlet cím) belyegzővel olvashatóan le kell bélyegezni, továbbá elektronikus dokumentumon történő átadás esetén tartalmaznia kell az elektronikus aláírást. Kérjük, kísérgye figyelemmel a jótállási jegy megfelelő érvényesíthetőségét, mivel a kijelölt szervizeknél a jótállási igény érvényes arányos jótállási jeggyel érvényesíthető. Amennyiben a jótállási jegy szabálytalanul került kiállításra, jótállási igényével kérjük forduljon a terméket az Ön részére értékesítő partnerünkhöz (kereskedőhöz).
Az előírt tartalmú jótállási jegyvet a vállalkozás elektronikus úton is átadhathatja a fogyasztó részére, ha annak tartalma megfelel a fenti követelményeknek, és amelyre legkésőbb a termék átadása vagy üzembe helyezése napján köteles. Amennyiben nem köztételen megküldéssel kerül sor az átadásra, hanem letétlétést biztosító elérési cím formájában, úgy a letétlétettség a jótállási idő végéig nem szüntethető meg.
 - c) A jótállási jegy szabálytalan kiállítása vagy a fogyasztó rendelkezésére bocsátásának elmaradása nem érinti a jótállási érvényességét. Kérjük, hogy a jótállási jegyben kívül a nyugtát vagy számlát is szíveskedjen megőrizni a gyorsabb és hatékonyabb ügyintézés érdekében, mert a szerződés megkötése az ellenérték megfizetését igazoló bizonylattal is bizonyítható.
 - d) Elvesztett jótállási jegyget csak a fogyasztói szerződés létrejöttét igazoló nyugta vagy számla ellenében tudunk pótolni!
- 2) **Nem terjed ki a jótállás:**
 - a) amennyiben a hiba oka rendeltetésellenes, illetve a mellékelt magyar nyelvű használati kezelési útmutatóban foglaltaktól eltérő használat, átalakítás, szakszerűtlen kezelés, helytelen tárolás, elemi kár vagy egyéb a vásárlás után a fogyasztó érdekkörében keletkezett ok miatt következnek be;
 - b) azon alkatrészekre, amelyek esetében a meghibásodás a jótállási időn belüli rendeltetéseszerű használat mellett az alkatrészek természetes elhasználódása, kopása miatt következett be (így különösen: fűrészlánc, fűrészlap, gyalukés, meghajtósíj, csapágyak, szénkefe, csillagkerék);
 - c) a készülék túlterhelése miatt jelentkező hibákra, amelyek a hajtómű meghibásodásához, vagy egyéb ebből adódó károkhöz vezetnek;
 - d) a termék nem hivatalos szervizben történt javításából eredő hibákra;
 - e) olyan károsodásokra, amelyek nem gyári kiegészítő készülékek és tartozékok használatából adódnak; amennyiben a jótállásra kötelezett a szakszerviz vagy szakvélemény által bizonyítja, hogy a hiba a fenti okok valamelyikére vezethető vissza.

3) A termék meghibásodása esetén a fogyasztót az alábbi jogok illetik meg:

- a) A fogyasztó elsősorban a kijavítás vagy csere iránti igényét a választása szerinti a vállalkozás székhelyén, bármely telephelyén, fióktelepén, illetve kijavítás iránti igényét közvetlenül a jótállási jegyben feltüntetett javítószolgálatnál is érvényesítheti.
Termékszavatosság keretében a fogyasztó a jótállási jegyben feltüntetett gyártói vagy forgalmazói is követelheti a hiba kijavítását vagy a termék kicserélését, melyre a forgalomba hozataltól számított két év elteltéig van lehetősége.
Kérjük, hogy a hiba felfedezését követő legrövidebb időn belül szíveskedjen azt a vállalkozásnál vagy a szervizben bejelenteni. A fogyasztónak az árut a kijavítás vagy kicserélés teljesítése érdekében a vállalkozás rendelkezésére kell bocsátania. A vállalkozásnak a saját költségére kell biztosítania a kicserélt áru visszatételét.
Ha a fogyasztó cikk a vásárlástól számított három munkanapon belül meghibásodik, a fogyasztó ezen időtartamon belül kérheti annak kicserélését feltéve, hogy a meghibásodás a rendeltetéseszerű használatot akadályozza. A hiba fennállásának, vagy a rendeltetéseszerű használatot akadályozó mérték megállapításához a kereskedő/gyártó a szakszerviz közreműködését kérheti / vagy szakvéleményt szerezhet be.
- d) Amennyiben a jótállási igény bejelentését követően a vállalkozás az igény teljesíthetőségéről azonnal nem tud nyilatkozni, úgy öt munkanapon belül, igazolható módon értesítenie kell a fogyasztót az álláspontjáról.
- e) A vállalkozásnak, illetve a javítószolgálatnak törekednie kell arra, hogy a kgyasztási cikk a vásárlástól számított legfeljebb 15 napon belül megfelelő minőségben elvegezze, elvégeztesse. Ha a kijavítás vagy kicserélés időtartama a 15 napot meghaladja, akkor a vállalkozás a fogyasztót tájékoztatni köteles annak várható időtartamáról. A tájékoztatás a fogyasztó előzetes hozzájárulása esetén, elektronikus úton vagy a fogyasztó általi átételre alkalmas más módon történik.
- Ha a jótállási időtartam alatt a termék első alkalommal történő javítása során megállapítását nyer, hogy a termék nem javítható, úgy a fogyasztó eltérő rendelkezése hiányában 8 napon belül ki kell cserélni. Ha a csere nincs lehetőség, úgy a megfizetés igazoló bizonylaton szereplő bruttó vételárát 8 napon belül köteles a vállalkozás a fogyasztó részére visszatéríteni.
- Ha a jótállási időtartam alatt a termék 3 alkalommal történő javítást követően ismét meghibásodik - a fogyasztó eltérő rendelkezése hiányában, valamint ha a fogyasztó nem igényli a vételár arányos leszállítását, és nem kívánja a terméket a vállalkozás költségére kijavítani vagy mással kijavíttatni -, úgy a megfizetés igazoló bizonylaton szereplő bruttó vételárát 8 napon belül köteles a vállalkozás a fogyasztó részére visszatéríteni.
- Ha a termék kijavítására a vállalkozás részére való közléstől számított 30 napig nem kerül sor, a fogyasztó eltérő rendelkezése hiányában a vállalkozás köteles a terméket a határidő eredménytelen eltelését követő 8 napon belül kicserélni. Ha a csere nincs lehetőség, úgy a megfizetés igazoló bizonylaton szereplő bruttó vételárát 8 napon belül köteles a vállalkozás a fogyasztó részére visszatéríteni.
- f) A fogyasztó az ellenszolgáltatás arányos leszállítását igényelheti, vagy a szerződéstől elállhat, ha a kötelezett a kijavítást vagy a kicserélést nem vállalta, e kötelezettségének nem tud eleget tenni, vagy ha a jogosultnak a kijavításához vagy kicseréléshez fűződő érdeke megszűnt. Az ellenszolgáltatás leszállítása akkor arányos, ha annak összege megegyezik a fogyasztónak szerződéseszerű teljesítés esetén járó, valamint a fogyasztó által lényegesen megkapott áru értékének különbözetével.
g) A vállalkozás megtagadhatja az áru szerződésszerű vételét, ha a kijavítás, illetve a kicserélés lehetetlen, vagy ha az aránytalan többletköltséget eredményezne a vállalkozásnak, figyelembe véve valamennyi körülményt, ideértve a szolgáltatás hibátlan állapotban képviselt értékét, valamint a szerződésszegés súlyát.
h) A fogyasztó akkor is jogosult - a szerződésszegés súlyához igazodva - az ellenszolgáltatás arányos leszállítását igényelni, vagy az adásvételi szerződést megszüntetni, ha
- a vállalkozás nem végezte el a kijavítást vagy kicserélést, vagy elvégezte azt, de részben vagy egészben nem teljesítette, vagy megtagadta az áru szerződésszerű vételét;
- ismételt teljesítési hiba merült fel, annak ellenére, hogy a vállalkozás megkísérelte az áru szerződésszerű vételét;
- a teljesítési hibája olyan súlyú, hogy azonnali árszállítást vagy az adásvételi szerződés azonnali megszüntetését teszi indokoltá; vagy
- a vállalkozás nem vállalta az áru szerződésszerű vételét, vagy a körülményekből nyilvánvaló, hogy a vállalkozás észszerű határidőn belül vagy a fogyasztónak okozott jelentős érdeksérelmen nélkül nem fogja az árut szerződésszerűvé tenni.

- i) A fogyasztó adásvételi szerződés megszüntetésére vonatkozó kellékszavatossági joga a vállalkozásnak címzett, a megszüntetésre vonatkozó döntést kifejező jognyilatkozattal gyakorolható.
 - j) Jelentéktelen hiba miatt elállásnak nincs helye. Ha a fogyasztó hibás teljesítésre hivatkozva kívánja megszüntetni az adásvételi szerződést, a vállalkozást terheli annak bizonyítása, hogy a hiba jelentéktelen.
 - k) Nem számít bele a jótállási időbe a kijavítási időnek az a része, amely alatt a fogyasztó a terméket nem tudta rendeltetésszerűen használni.
 - l) A terméknek a kicseréléssel vagy kijavítással érintett részére a jótállási idő újból kezdődik.
- 4) **A jótállás keretében tartozó kijavítás vagy csere esetén a vállalkozásnak, illetve a javítoszolgáltatónak a jótállási jegyen fel kell tüntetni:**
- a kijavítás iránti igény bejelentésének és a kijavításra történő átvétel időpontját,
 - a hiba okát és a kijavítás módját,
 - a termék fogyasztó részére történő visszaadásának időpontját,
 - a kicserélés tényét és időpontját.

Fogyasztói jogvita esetén a fogyasztó a megyei (fővárosi) kereskedelmi és iparkamarák által működtetett békéltető testület eljárását is kezdeményezheti!

Gyártó:

Black & Decker Europe,
270 Bath Road, Slough,
Berkshire, SL1 4DX
Egyesült Királyság

Forgalmazó:

Stanley Black & Decker Hungary Kft
1016. Budapest,
Mészáros u. 58/B
Tel.: +36-1-328-55-00

Központi Márkaszerviz

FIXIT Hungary Kft. 3526 Miskolc Zsolcai kapu 9-11. / 49
RMA system: <http://rma.fixit-service.com>
E-mail: blackanddecker@hu.fixit-service.com
Tel: +36 46 500 385

Kereskedő által a vásárlással egyidejűleg kitöltendő

Kereskedő neve és címe:

.....

A fogyasztási cikk megnevezése:.....

Típusa:

Gyártási száma:

Szerződés kötés és a termék fogyasztó részére történő átadásának dátuma:

A fogyasztási cikk bruttó vételára:.....,-Ft

..... P.H.

Aláírás

Kereskedő által kitöltendő kicserélés esetén

A fogyasztó a hibás terméket valamennyi tartozékával átadta.

A kicserélés időpontja:

..... P.H.

Aláírás

A hibátlan terméket átvettem.

A kicserélt új termék átvételének időpontja:

.....

..... fogyasztó aláírása

Kijavítás esetén a szerviz tölti ki:**1. javítás**

A kijavítási igény bejelentésének és a kijavításra átvétel időpontja

.....

Szervizbe érkezés időpontja:

Munkalap száma:

A bejelentett hiba oka.....

Elvégzett javítás:

.....

Szervizből kiadás időpontja:.....

A fogyasztó részére történő visszaadás időpontja:

Amennyiben a termék nem javítható, a csereigény alapos: igen / nem (aláhúzással jelölendő)

..... P.H.

aláírás

2. javítás

A kijavítási igény bejelentésének és a kijavításra átvétel időpontja

.....

Szervizbe érkezés időpontja:

Munkalap száma:

A bejelentett hiba oka.....

Elvégzett javítás:

.....

Szervizből kiadás időpontja:.....

A fogyasztó részére történő visszaadás időpontja:

Amennyiben a termék nem javítható, a csereigény alapos: igen / nem (aláhúzással jelölendő)

..... P.H.

aláírás

3. javítás

A kijavítási igény bejelentésének és a kijavításra átvétel időpontja

.....

Szervizbe érkezés időpontja:

Munkalap száma:

A bejelentett hiba oka.....

Elvégzett javítás:

.....

Szervizből kiadás időpontja:.....

A fogyasztó részére történő visszaadás időpontja:

Amennyiben a termék nem javítható, a csereigény alapos: igen / nem (aláhúzással jelölendő)

..... P.H.

aláírás

4. javítás

A kijavítási igény bejelentésének és a kijavításra átvétel időpontja

.....

Szervizbe érkezés időpontja:

Munkalap száma:

A bejelentett hiba oka.....

Elvégzett javítás:

.....

Szervizből kiadás időpontja:.....

A fogyasztó részére történő visszaadás időpontja:

Amennyiben a termék nem javítható, a csereigény alapos: igen / nem (aláhúzással jelölendő)

..... P.H.

aláírás

| | | |
|--|----------------------------------|------------------------|
| Stanley Black&Decker Hungary Kft kereskedelmi képviselő | | |
| | | Tel. |
| Iroda | 1016 Bp. Mészáros u 58/b. | +36-1-328-55-00 |

| | | | |
|------------------------------|---|----------------|--|
| Központi Márkaszerviz | | | |
| | | Tel/fax | |
| FIXIT Hungary Kft. | Zsolcai kapu 9-11 3526 Miskolc | +36 46 500 385 | blackanddecker@ hu.fixit-service.com https://rma.fixit-service.com/ |

CZ ZÁRUČNÍ LIST

PL KARTA GWARANCYJNA

H JÓTÁLLÁSI JEGY

SK ZÁRUČNÝ LIST



CZ měsíců
H hónap

12

PL miesięcy
SK mesiacov

| | | | |
|-------------------------|------------------|-----------------------------|--|
| | | | |
| CZ Výrobní kód | Datum prodeje | Razítko prodejny Podpis | |
| H Gyári szám | A vásárlás napja | Pecset helye Aláírás | |
| PL Numer seryjny | Data sprzedaży | Stempel Podpis | |
| SK Číslo série | Dátum predaja | Pečiatka predajne Podpis | |
| | | | |
| | | | |
| | | | |

CZ

Adresy servisu
Band Servis
Klásterského 2
CZ-140 00 Praha 4
Tel.: 00420 244 403 247
Fax: 00420 241 770 167

Band Servis
K Pasekám 4440
CZ-760 01 Zlín
Tel.: 00420 577 008 550,1
Fax: 00420 577 008 559
http://www.bandservis.cz

H

FIXIT Hungary Kft.
Zsolcai kapu 9-11
3526 Miskolc
Tel.: +36 46 500 385
e-mail: blackanddecker@
hu.fixit-service.com
https://rma.fixit-service.com/

PL

Centralny Serwis Gwarancyjny
ERPATECH
ul. Bakaliowa 26
05-080 Mościska
Tel.: (22) 431-05-05
serwis@erpatech.p

SK

Adresa servisu
Band Servis
Paulínska ul. 22
SK-917 01 Trnava
Tel.: 00421 335 511 063
Fax: 00421 335 512 624

CZ Dokumentace záruční opravy
H A garanciális javítás dokumentálása
PL Przebieg napraw gwarancyjnych
SK Záznamy o záručných opravách

| CZ | Číslo | Datum příjmu | Datum zakázky | Číslo zakázky | Závada | Razítko Podpis |
|----|------------------------|----------------------|------------------|--------------------------|---------------------|--------------------|
| H | Sorszám | Bejelentés időpontja | Javítási időpont | Javítási munkalapszám | Hiba jelleg oka | Pecsét Aláírás |
| | Jótállás új határideje | | | | | |
| PL | Nr. | Data zgłoszenia | Data naprawy | Nr. zlecenia | Przebieg naprawy | Stempel Podpis |
| SK | Číslo dodávky | Dátum nahlásenia | Dátum opravy | Číslo objednávky | Popis poruchy | Pečiatka Podpis |
| | | | | | | |
| | | | | | | |
| | | | | | | |
| | | | | | | |
| | | | | | | |
| | | | | | | |